



Ai-LB 5K Pro

Manuale di installazione rapida

Questa guida rapida all'installazione non sostituisce la descrizione nel manuale d'uso. Il contenuto di questa guida può essere aggiornato o rivisto a causa dello sviluppo del prodotto. Le informazioni contenute nel presente manuale sono soggette a modifica senza preavviso. L'ultima versione del presente documento e il manuale per l'installazione, la messa in funzione, la configurazione e la disattivazione sono disponibili in formato PDF all'indirizzo www.solplanet.net.

2 Sicurezza

2.1 Destinazione d'uso

L'Ai-LB 5K Pro è un BESS per applicazioni residenziali e commerciali e funziona con gli inverter ibridi Solplanet.

Si tratta di un BESS agli ioni di litio a bassa tensione.

Può essere utilizzato in modalità on-grid, off-grid e backup con tutti gli inverter Solplanet ufficialmente compatibili.

Il prodotto è adatto per uso interno ed esterno.

Il prodotto deve essere utilizzato solo come apparecchiatura fissa.

Non sono consentite modifiche al prodotto se non autorizzate per iscritto da Solplanet.

Le modifiche non autorizzate invalidano la garanzia e le richieste di garanzia. Solplanet non sarà ritenuta responsabile per eventuali danni causati da tali modifiche non autorizzate.

Il prodotto non è adatto all'alimentazione di dispositivi medici di supporto vitale.

Assicurarsi che non si verifichino lesioni personali a causa dell'interruzione di corrente del sistema a batteria.

Il prodotto deve essere utilizzato solo nei Paesi per i quali è stato approvato da Solplanet.

Utilizzare questo prodotto solo in conformità alle informazioni fornite in questa documentazione e con le norme e le direttive applicabili a livello locale. Qualsiasi altra applicazione può causare lesioni personali o danni alla proprietà.

L'etichetta del tipo deve rimanere attaccata in modo permanente al prodotto.

Il presente documento non sostituisce alcuna legge, regolamento o standard regionale, statale, provinciale, federale o nazionale che si applichi all'installazione, alla sicurezza elettrica e all'uso del prodotto.

2.2 Informazioni importanti sulla sicurezza

Il prodotto è stato progettato e testato in conformità ai requisiti di sicurezza internazionali. Per evitare lesioni personali e danni alla proprietà e per garantire il funzionamento a lungo termine del prodotto, leggere attentamente questa sezione e osservare tutte le informazioni di sicurezza in ogni momento.



PERICOLO

Pericolo per la vita a causa di scosse elettriche, in caso di mancato utilizzo della protezione da sovratensioni!

In assenza di protezione da sovratensioni, una sovratensione può essere condotta nell'edificio e ad altri dispositivi collegati nello stesso sistema attraverso i cavi di alimentazione, i cavi di rete o altri tipi di cavi. Il contatto con parti e cavi sotto tensione può causare la morte o lesioni letali a causa di scosse elettriche.

- Assicurarsi che tutti i dispositivi dello stesso sistema e l'inverter siano integrati in un sistema/dispositivo di protezione da sovratensioni esistente.
- Fare riferimento alle normative locali sull'installazione per determinare i requisiti per l'installazione dei dispositivi di protezione da sovratensioni.



AVVERTENZA

Pericolo per la vita a causa di scosse elettriche dovute alla distruzione dei dispositivi di misurazione a causa della sovratensione!

In caso di sovratensione, il dispositivo di misurazione può essere danneggiato e la tensione può essere presente nell'involucro del dispositivo di misurazione. Il contatto con l'involucro sotto tensione del dispositivo di misurazione provoca la morte o lesioni letali a causa di scosse elettriche.

- Utilizzare solo dispositivi di misurazione con un intervallo di tensione superiore rispetto al voltaggio della batteria del sistema.



ATTENZIONE

Rischio di lesioni a causa del peso del prodotto!

Possono verificarsi lesioni se il prodotto viene sollevato in modo errato o lasciato cadere durante il trasporto o il montaggio.

- Sollevare e trasportare il prodotto con attenzione.
- Indossare dispositivi di protezione individuale adeguati, in conformità alle normative locali, quando si lavora sul prodotto.

AVVISO

Danni al sistema a batteria a causa di scariche elettrostatiche!

I componenti interni del sistema a batteria possono essere irreparabilmente danneggiati da scariche elettrostatiche.

- Eseguire la messa a terra prima di toccare qualsiasi componente.

2.3 Simboli sull'etichetta



Attenzione alle zone pericolose

Questo simbolo indica che l'inverter deve essere collegato a terra se è necessaria una messa a terra aggiuntiva o un collegamento equipotenziale sul luogo di installazione.



Attenzione all'alta tensione e alla corrente di funzionamento

L'inverter funziona ad alta tensione. Eventuali interventi sullo stesso devono essere eseguiti solo da elettricisti qualificati e autorizzati.



Designazione RAEE

Smaltire il prodotto in conformità alle norme sullo smaltimento dei rifiuti elettronici in vigore nel luogo di installazione e mai insieme ai rifiuti domestici.



Marchio CE

Il prodotto è conforme ai requisiti delle direttive UE applicabili.



La batteria è riciclabile

La batteria può essere riciclata da un'organizzazione di riciclaggio professionale, fare riferimento alle normative locali pertinenti.



Marcatura RoHS

Gli standard europei sui materiali e sui processi dei prodotti elettrici ed elettronici li rendono più rispettosi nei confronti della salute umana e dell'ambiente.



Marcatura UKCA

Il prodotto è conforme ai requisiti della Direttiva Prodotti del Regno Unito applicabile.



Osservare la documentazione

Leggere e comprendere tutta la documentazione fornita con il prodotto.

3 Dichiarazione di conformità UE

Nell'ambito delle direttive UE

- Direttiva sulla compatibilità elettromagnetica 2014/30/UE (L 96/79-106, 29 marzo 2014) (EMC).
- Limitazione dell'uso di determinate sostanze pericolose 2011/65/UE (L 174/88, 8 giugno 2011) e 2015/863/UE (L 137/10, 31 marzo 2015) (RoHS)



AISWEI New Energy Technology (Yangzhong) Co., Ltd. conferma con la presente che i prodotti descritti in questo manuale sono conformi ai requisiti fondamentali e alle altre disposizioni pertinenti delle direttive sopra menzionate.

È possibile consultare l'intera Dichiarazione di conformità UE all'indirizzo www.solplanet.net.

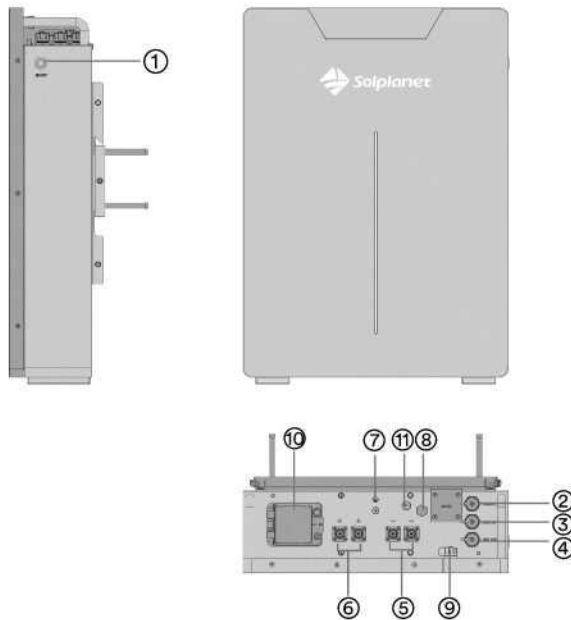



Il prodotto è dotato delle seguenti interfacce e funzioni:

Numero	Denominazi one	Dettagli	Note
1	Interruttore di alimentazione		LED rosso: ALLARME, LED blu: FUNZIONAMENTO
2	INVERTER	RJ45	Comunicazione CAN all'inverter
3	COLLEGAMENTO IN INGRESSO	RJ45	Comunicazione interna RS485 tra le batterie
4	COLLEGAMENTO IN USCITA	RJ45	Comunicazione interna RS485 tra le batterie
5	Porta negativa x2	PSR6XABM5A	Cavo nero da 25 mm ² / 4 AWG, modello di connettore del cavo: PSRP6XC25A, Produttore: GENERAL (Suzhou) CO., Ltd.
6	Porta positiva x2	PSR6XCBM5A	Cavo rosso da 25 mm ² / 4 AWG, modello di connettore del cavo: PSRP6XC25A, Produttore: GENERAL (Suzhou) CO., Ltd.
7	GND	M6	Giallo-verde, 10 AWG
8	Valvola di ventilazione		

9	Presa Wi-Fi	Per chiavetta Wi-Fi
10	Interruttore CC da 125 A	
11	Punto di ripristino	In caso di grave sottotensione, riattivare la batteria

Definizione dei pin della porta RJ45

Vista	Articolo	Descrizione	1	2	3	4	5	6	7	8
	2	INVERTER	-	RS485-A	RS485-B	CAN-H	CAN-L	GND	-	-
	3	COLLEGAMENTO IN	-	BMS-RS485-A	BMS-RS485B	DI+	DI-	NC	BMS-CAN-H	BMS-CAN-L
	4	COLLEGAMENTO IN USCITA	-	BMS-RS485-A	BMS-RS485B	DO+	DO-	NC	BMS-CAN-H	BMS-CAN-L

Descrizione della porta della presa Wi-Fi

Vista laterale	Descrizione
	<p>Utilizzare la chiavetta Wi-Fi per l'aggiornamento del software da remoto.</p> <p>Contattare il servizio di assistenza post-vendita di Solblanet</p>

5 Elenco della fornitura

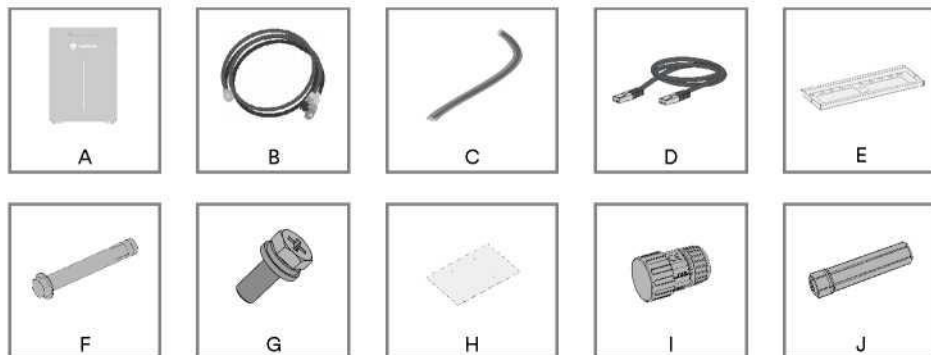

Articolo	Nome articolo	Dettagli	Quantità	Note
A	Batteria	Ai-LB 5K Pro 460x165x652 mm 18,11x6,50x25,67 pollici	1	
B	Cavo di alimentazione	Positivo: connettore arancione, 25 mm ² / 4 AWG, L:1,5 m (59,06 pollici) al terminale ad anello SC25-8. Negativo: connettore nero, 25 mm ² / 4 AWG, L:1,5 m (59,06 pollici) al terminale ad anello SC25-8	1 kit	Capacità di flusso continuo: 100 A
C	Cavo di messa a terra	Cavo di terra giallo e verde/L:1 m (39,37 pollici)/doppio OT M6	1	
D	Cavo di comunicazione	Cavo di rete standard nero/L:1,5 m (59,06 pollici)/Doppio connettore RJ45	1	
E	Piastra di montaggio		1	
F	Vite a espansione	M8*80 mm	4	
G	Vite	M5*16 mm	2	
H	Scheda di posizionamento per il montaggio		1	
I	Terminale di cablaggio impermeabile RJ45		3	
J	Chiavetta Wi-Fi	EESW-A400-02, 98x23x23 mm	1	

	<p>+55°C</p> <p>-15°C</p> <p>IP65</p> <p>5-95% UR, scaricamento</p>	<p>max. 3000 m</p>
--	---	--------------------

≥200 mm

≥200 mm

≥200 mm

≥200 mm

≥300 mm

≥300 mm

≥300 mm

≥0 mm

≥0 mm

≥0 mm

7 Dimensioni

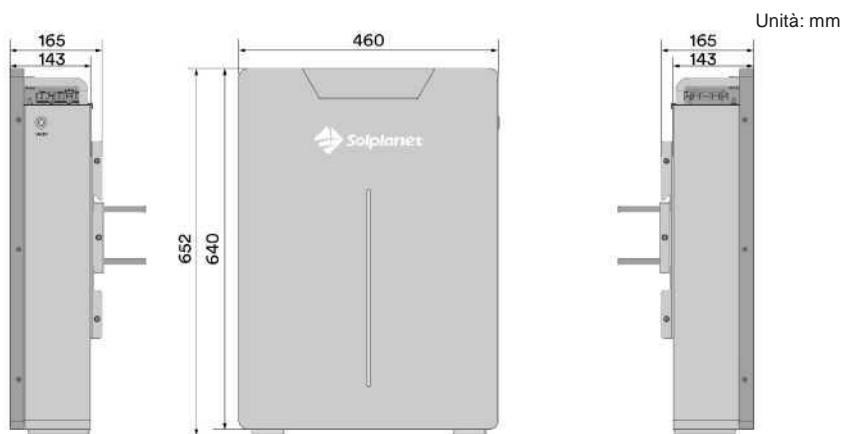

8 Montaggio

8.1 Montaggio

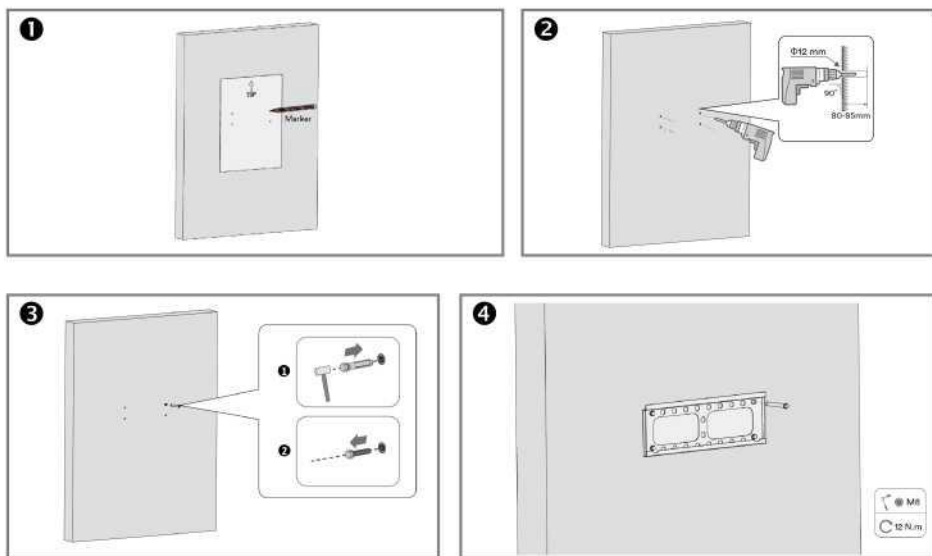

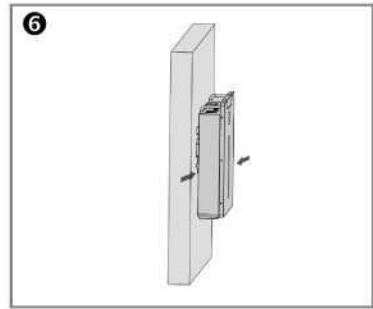
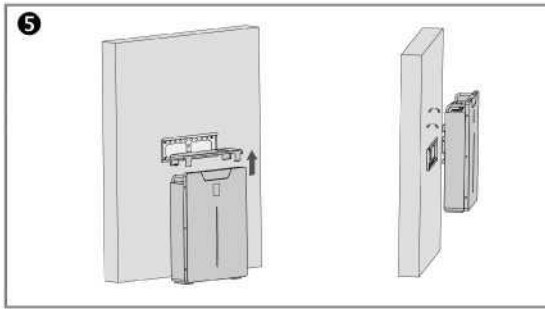

8.2 Montaggio in pila

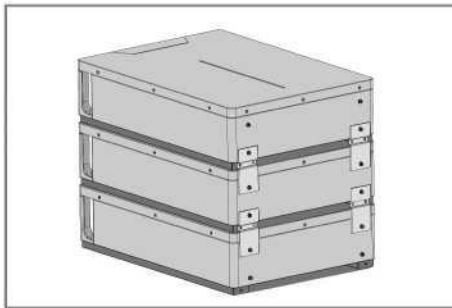

9 Messa a terra di protezione

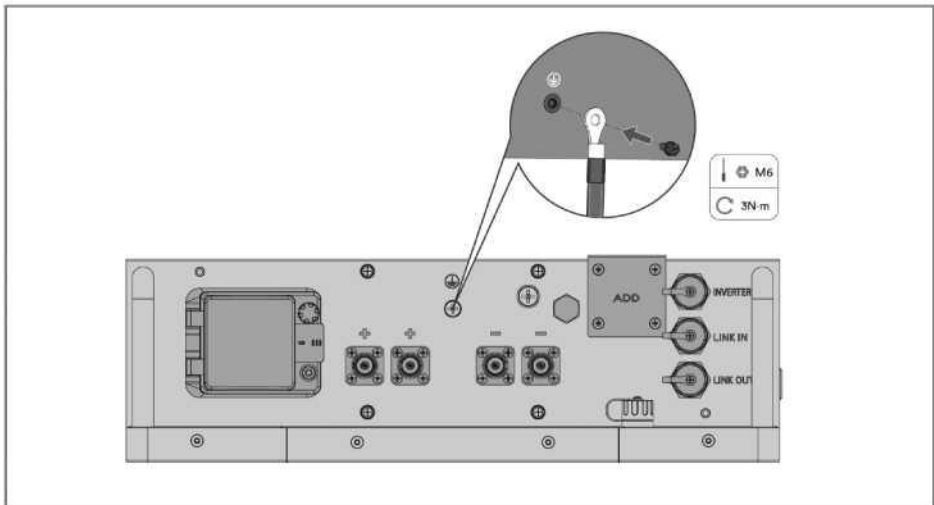

10 Collegamento della batteria

10.1 Collegamento di un'unità singola

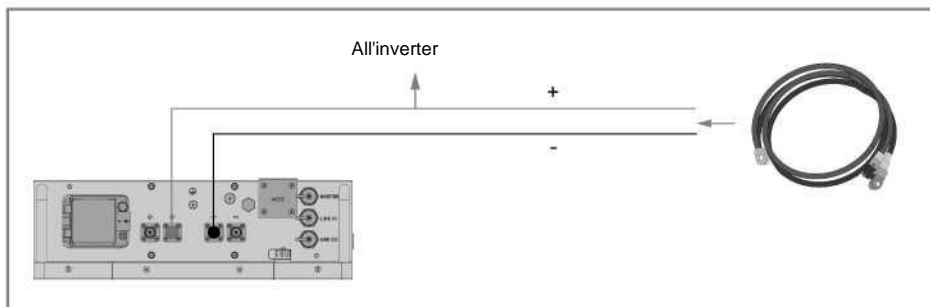

10.2 Collegamento multi-unità con barre collettrici (esempio a 3 unità)

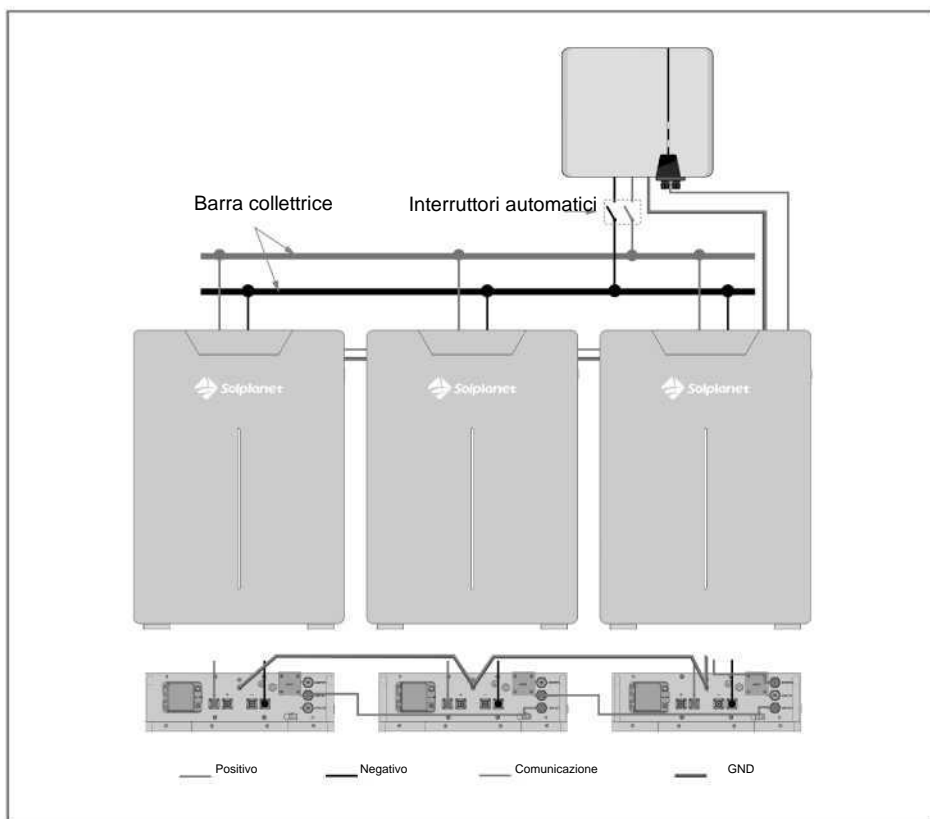

10.3 Collegamento multi-unità senza barre collettrici (esempio a 3 unità)

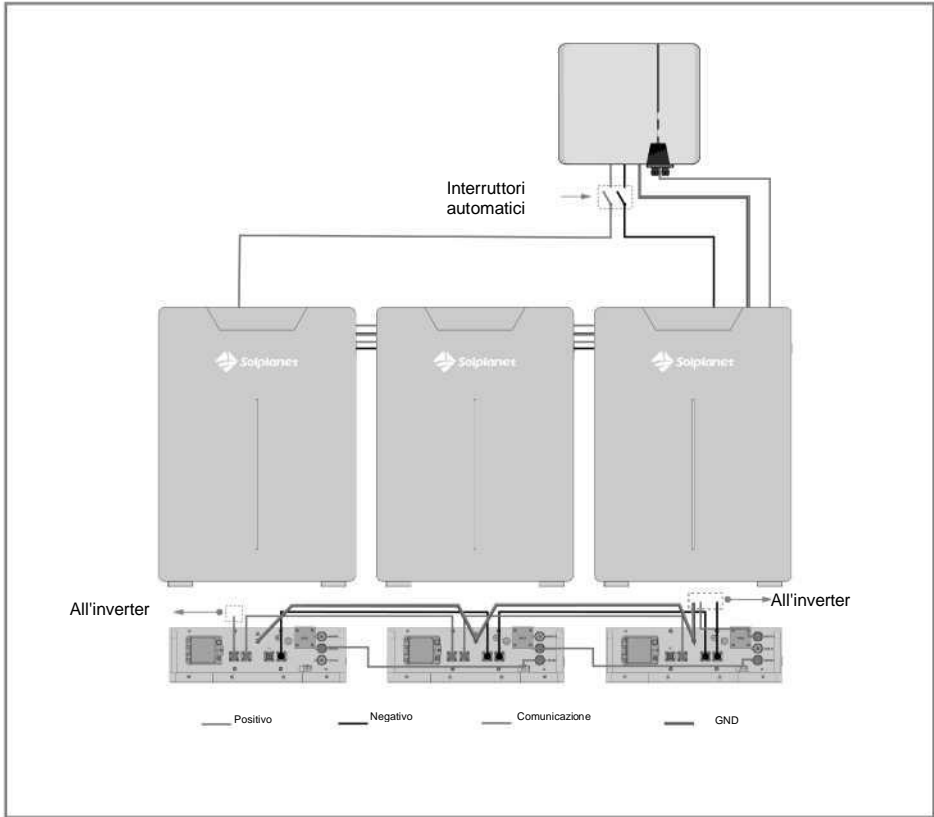

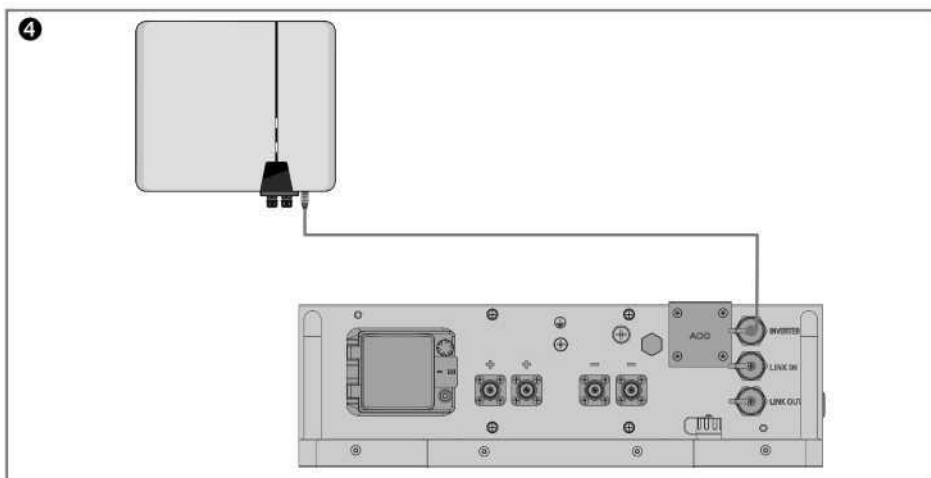
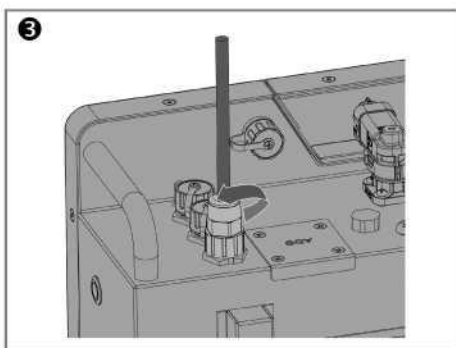
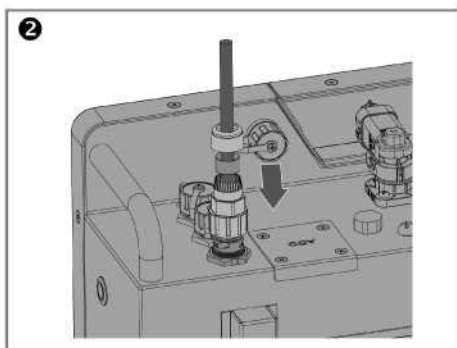
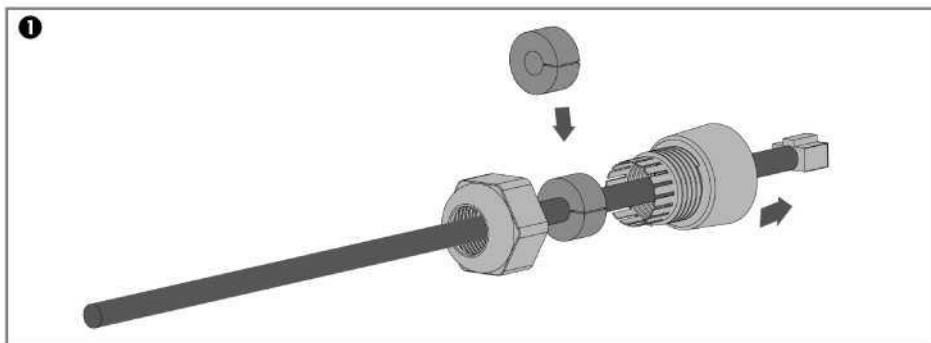

12 Accensione della batteria

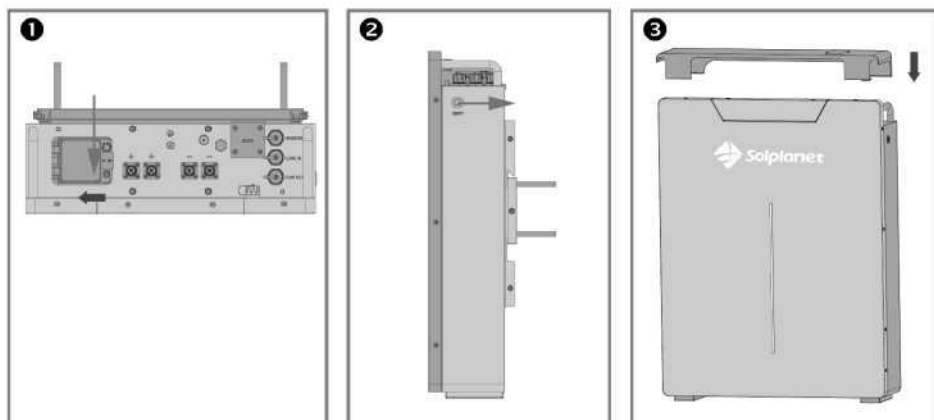

13 Spegnimento della batteria

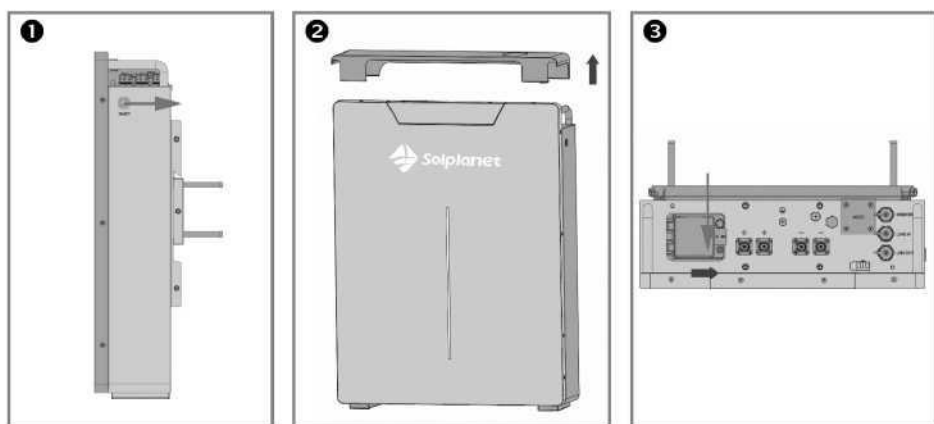

14 Contatti

EMEA

E-mail dell'assistenza: service.EMEA@solplanet.net

APAC

E-mail dell'assistenza: service.APAC@solplanet.net

America latina

E-mail dell'assistenza: service.LATAM@solplanet.net

AISWEI Pty Ltd.

Hotline: +61 390 988 674

Indirizzo: Level 40, 140 William Street, Melbourne VIC 3000, Australia

AISWEI B.V.

Hotline: +31 208 004 844 (Paesi Bassi)

+48 134 134 926 109 (Polonia)

Indirizzo: Barbara Strozilaan 101, 5° piano, ufficio numero 5.12, 1083HN Amsterdam, Paesi Bassi

AISWEI New Energy Technology (Yangzhong) Co., Ltd.

Hotline: +86 400 801 9996

Indirizzo: N. 588 Gangxing Road, Yangzhong Jiangsu, Cina

<https://solplanet.net/contact-us/>

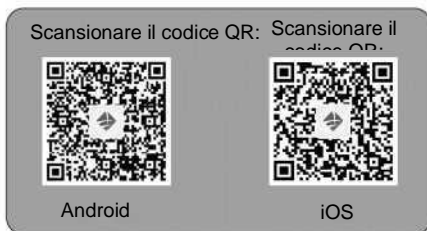



AISWEI Technology CO., Ltd